

SYNERGY®

LED MR 16

РЕТРОФИТНАЯ ЛАМПА



50 000 Часов

Преимущества:

- До 80 % энергосбережения в сравнении 20 – 25 ватной галогенной лампой MR 16
- 50 000 часов работы
- Стабильность тока 80 %
- При 7 вольтном диммировании возможны колебания, зависит от трансформатора
- RoHs – комфорт
- Отсутствуют свинец и ртуть
- Отсутствует инфракрасное и ультра фиолетовое излучение
- первые в мире LED MR 16 отвечающие требованиям „Статьи 24” штата Калифорния/ США

Области применения:

- подвесные светильники
- Встроенные светильники
- акцентное освещение
- освещение дорожек в садах и парках
- прилавки и витрины
- галереи и музеи

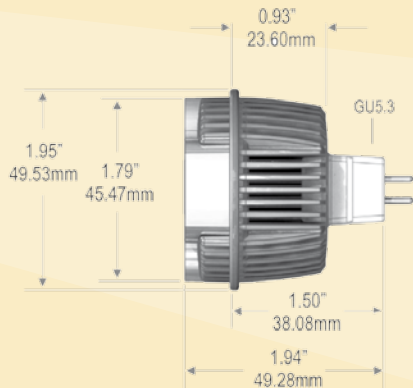

Напряжение (V)	10,5 – 13,5 AC/DC
Срок службы (h)	50 000
Цоколь	GU5.3
Классическая форма лампы	416 mA
Класс защиты	IP 30
VE (упаковочная единица) - штук	24



Röntgenräk Kieferorthopädische Praxis Dr. Christine Hieronymus, Kehlheim

LED

Мощность лампы (W)	Угол излучения	Световой поток (lm)	Сила света (cd)	Цветовая температура (K)	Номер изделия
4	12°	171	3275	3100	120513
4	24°	188	1028	3100	120512
4	34°	191	435	3100	120511
4	50°	199	265	3100	120519
4	12°	196	3646	4200	120523
4	24°	203	1113	4200	120522
4	34°	207	519	4200	120521
4	50°	215	297	4200	120529
4	12°	243	4229	6500	120533
4	24°	273	1442	6500	120532
4	34°	267	657	6500	120531
4	50°	280	424	6500	120539

MADE IN GERMANY